

....., dnia
Miejscowość data

.....
Numer sprawy w jednostce

**ZGŁOSZENIE SZKODY
Z UBEZPIECZENIA ODPOWIEDZIALNOŚCI CYWILNEJ OGÓLNEJ**

NAZWA INSTYTUCJI DO KTÓREJ WNOSZONE JEST ROSZCZENIE I ADRES:

ZARZĄD POWIATU W BRZEZINACH, ul. Sienkiewicza 16, 95-060 Brzeziny
.....

I. INFORMACJE OGÓLNE	
1. Data, godzina powstania szkody	
2. Data, godzina stwierdzenia szkody	
3. Miejsce szkody (określić jak najdokładniej: np. nazwa ulicy, adres posesji, nr drogi, kilometrą, kierunek jazdy, najbliższe miejscowości, czy jest to teren zabudowany itp.)	
4. Przyczyna powstania szkody	
5. Poszkodowany a) imię i nazwisko b) adres c) numer tel.: d) adres e-mail: e) PESEL	
6. Świadcówce wypadku: a) imię i nazwisko b) adres c) numer tel. f) adres e-mail:	
7. Czy poinformowano o zdarzeniu odpowiednie służby? Jeśli tak, to jakie? Data zgłoszenia, dane teleadresowe, numer sprawy.	<input type="checkbox"/> TAK <input type="checkbox"/> NIE jeśli tak to jakie: Policję: <input type="checkbox"/> TAK <input type="checkbox"/> NIE data zgłoszenia i dane komisariatu Policji, nr sprawy: Czy sprawa zakończona mandatem karnym? <input type="checkbox"/> TAK <input type="checkbox"/> NIE Pogotowie ratunkowe: <input type="checkbox"/> TAK <input type="checkbox"/> NIE

	<p>.....</p> <p>Straż Pożarną: <input type="checkbox"/> TAK <input type="checkbox"/> NIE</p> <p>.....</p> <p>Straż Miejską: <input type="checkbox"/> TAK <input type="checkbox"/> NIE</p> <p>.....</p> <p>Administrację <input type="checkbox"/> TAK <input type="checkbox"/> NIE</p> <p>.....</p> <p>Inne: <input type="checkbox"/> TAK <input type="checkbox"/> NIE</p> <p>.....</p>
8. Czy poszkodowany przyczynił się do powstania szkody?	<input type="checkbox"/> TAK <input type="checkbox"/> NIE
9. Jakiego rodzaju szkody spowodowało zdarzenie ?	<input type="checkbox"/> szkody osobowe <input type="checkbox"/> szkody w pojeździe <input type="checkbox"/> pozostałe szkody rzeczowe
10. Czy poszkodowany był:	<input type="checkbox"/> pieszym <input type="checkbox"/> kierowcą pojazdu mechanicznego <input type="checkbox"/> właścicielem pojazdu mechanicznego <input type="checkbox"/> rowerzystą <input type="checkbox"/> pasażerem pojazdu mechanicznego <input type="checkbox"/> pasażerem innego pojazdu, prosimy o wskazanie danych właściciela pojazdu i numeru rejestracyjnego pojazdu <input type="checkbox"/> właścicielem lokalu <input type="checkbox"/> najemcą lokalu inne
11. Czy poszkodowany w chwili wypadku znajdował się:	pod wpływem alkoholu <input type="checkbox"/> TAK <input type="checkbox"/> NIE narkotyków, środków odurzających lub psychotropowych <input type="checkbox"/> TAK <input type="checkbox"/> NIE <input type="checkbox"/> NIE DOTYCZY
12. Czy wdrożono postępowanie karne i przeciwko komu? Sposób zakończenia.	<input type="checkbox"/> TAK <input type="checkbox"/> NIE
13. Wysokość roszczenia (wstępna wycena strat):	Kwota: (słownie:))
14. Dyspozycja płatnicza: świadczenie proszę przekazać na konto bankowe:	Nr rachunku bankowego: Właściciel konta:

<p>15. Dokładny opis zdarzenia przyczyna szkody i zakres uszkodzeń/zakres szkody. Wskazany jest zamieszczenie szkicu sytuacyjnego.</p>	
<p>16. Czy zgłoszono już roszczenia o odszkodowanie z innego ubezpieczenia np. z ubezpieczenia mieszkania, AC?</p> <p>W jakiej wysokości?</p> <p>Gdzie zgłoszono roszczenie?</p> <p>Numer sprawy:</p> <p>Sposób zakończenia postępowania likwidacyjnego:</p>	<p><input type="checkbox"/> TAK <input type="checkbox"/> NIE</p> <p>.....</p> <p>.....</p> <p>.....</p> <p>.....</p>

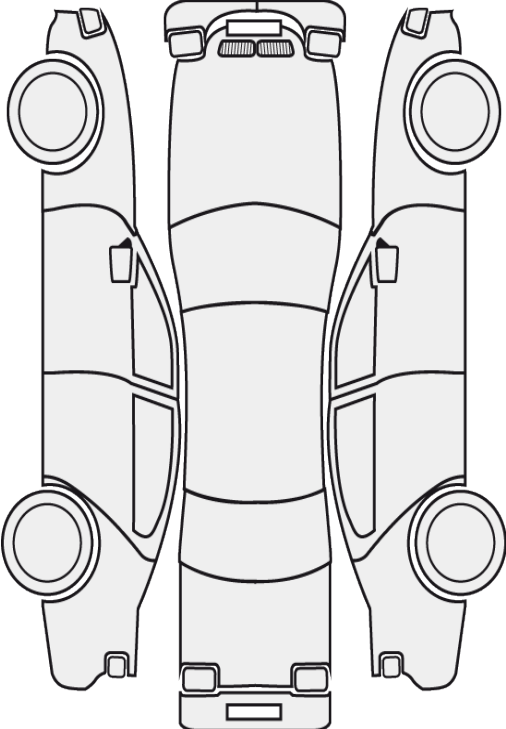
<p>II. SZKODY OSOBOWE</p> <p>17. Czy wypadek spowodował szkodę osobową?</p>	<p><input type="checkbox"/> TAK <input type="checkbox"/> NIE</p> <p>Jeśli tak:</p> <p>Uszkodzenie ciała: <input type="checkbox"/> TAK <input type="checkbox"/> NIE</p> <p>Jakie?</p> <p>Trwały uszczerbek: <input type="checkbox"/> TAK <input type="checkbox"/> NIE</p> <p>Śmierć: <input type="checkbox"/> TAK <input type="checkbox"/> NIE</p> <p>Konieczność leczenia szpitalnego: <input type="checkbox"/> TAK <input type="checkbox"/> NIE</p> <p>Jak długo trwało?</p>
<p>III. SZKODY W POJEŹDZIE</p> <p>18. Dane pojazdu:</p> <p>a) marka, model i typ pojazdu b) rodzaj pojazdu c) nr rejestracyjny pojazdu d) VIN</p> <p>Prosimy o zaznaczenie znakiem X uszkodzonych części</p>	
<p>19. Miejsce postoju uszkodzonego pojazdu:</p> <p>Adres, pod którym można dokonać oględzin:</p> <p>W czyjej obecności można dokonać oględzin pojazdu: Imię i nazwisko Nr telefonu</p>	

IV. POZOSTAŁE SZKODY RZECZOWE	
20. Co zostało uszkodzone i w jakim stopniu?	
21. Ile w przybliżeniu wyniesie koszt naprawy uszkodzonego mienia?	
22. Kiedy, gdzie i za jaką cenę zostało nabyte uszkodzone w wyniku zdarzenia mienie ruchome?	

Do zgłoszenia załączam:

- kserokopię dowodu rejestracyjnego (w przypadku uszkodzeń w pojeździe)
- kosztorys naprawy
- faktura
- dokumentacja fotograficzna z miejsca zdarzenia oraz uszkodzonego / zniszczonego mienia (aparatury z datownikiem)
- oświadczenie świadka
- inne (wymienić jakie):
.....
.....
.....

Na powyższe pytania odpowiedziałem/łam zgodnie z prawdą i według najlepszej wiedzy. Oświadczam, że w przypadku ustalenia innych okoliczności zdarzenia, niż te które podałem/am w niniejszym zgłoszeniu szkody, skutkujących odmową wypłaty odszkodowania, poniosę pełne koszty postępowania dowodowego i likwidacji szkody, wynikłe z naruszenia powyższego obowiązku informacyjnego.

....., dnia
Miejscowość data podpis zgłaszającego szkodę (poszkodowanego)

Wyrażam/Nie wyrażam zgodę/zgody na otrzymywanie korespondencji i kontaktowanie się w sprawie dotyczącej przedmiotowego roszczenia:

- a) za pośrednictwem środków komunikacji elektronicznej (adres e-mail)
- b) przy użyciu telefonu, numer telefon

Wyrażenie zgody jest dobrowolne i może być wycofane w każdym czasie.

....., dnia
Miejscowość data podpis zgłaszającego szkodę (poszkodowanego)

Ja niżej podpisany/-a oświadczam, że zapoznałem(-am) się z treścią klauzuli informacyjnej, w tym z informacją o celach i sposobach przetwarzania danych osobowych oraz o prawach, które mi przysługują jako osobie, której dane dotyczą.

....., dnia
Miejscowość data podpis zgłaszającego szkodę (poszkodowanego)

FORMULARZ INFORMACYJNY DLA PODMIOTU DANYCH OSOBOWYCH

1. Administratorem danych osobowych (AD) przetwarzanych w urzędzie jest Powiat Brzeziński z siedzibą w Brzezinach (95-060), ul.Sienkiewicza 16, NIP: 833-13-94-936, REGON: 750731786, reprezentowane przez Zarząd Powiatu,
2. Dane kontaktowe inspektora ochrony danych: e-mail: iodo@powiat-brzeziny.pl
3. Celem zbierania i przetwarzania danych osobowych jest realizacja zadań powiatu, zgodnie z ustawą z dnia 5 czerwca 1998r. o samorządzie powiatowym,
4. Pozyskane dane osobowe mogą być przekazywane niezbędnym instytucjom lub podmiotom zewnętrznym na podstawie odrębnej ustawy lub na podstawie odrębnej umowy powierzenia przetwarzania danych osobowych,
5. Dane osobowe będą przechowywane zgodnie z okresami, które są określone w instrukcji kancelaryjnej, jednolitym rzeczowym wykazie akt organów powiatu i starostw powiatowych oraz instrukcji w sprawie organizacji i zakresu działania archiwów zakładowych stanowiących załącznik do rozporządzenia Rady Ministrów z dnia 18.01.2011 r. (Dz.U. 2011, nr 14, poz.67 ze zmianami),
6. Każda osoba, od której AD pozyskał dane osobowe ma prawo: do bycia poinformowanym o operacjach przetwarzania, dostępu do treści danych i ich sprostowania, ograniczenia przetwarzania, do przenoszenia danych oraz wniesienia sprzeciwu względem danych, chyba że bezwzględnie obowiązujące przepisy stanowią inaczej,
7. Każda osoba, od której AD pozyskał dane osobowe ma prawo do wniesienia skargi do organu nadzorczego, którym jest Prezes Urzędu Ochrony Danych Osobowych, jeżeli uzna, że jego dane są przetwarzane niezgodnie z prawem,
8. Każdą z wyrażonych zgód na przetwarzanie danych można wycofać w dowolnym momencie. Wycofanie zgody nie wpływa na zgodność z prawem przetwarzania dokonanego przed jej wycofaniem. Wycofanie zgody może nastąpić drogą pisemną lub drogą elektroniczną, opatrzoną kwalifikowanym podpisem elektronicznym lub podpisem zaufanym (w skrócie e PUAP),
9. Zebrane dane osobowe nie będą podlegały profilowaniu,
10. Zebrane dane osobowe nie są przekazywane do odbiorców w państwie trzecim lub organizacjom międzynarodowym.